

Betriebsanleitung

Adapter M14×1
 Flanschanschluss DN 10 ISO-KF
 Rohranschluss AD 1/4"
 Rohranschluss AD 6 mm

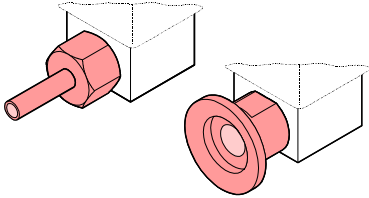

BP 805 049 BN (0003)

Gültigkeit

Dieses Dokument ist gültig für Produkte mit der Artikelnummer:

- PT420912-T (Flanschanschluss DN 10 ISO-KF)
- PT420913-T (Rohranschluss AD 1/4")
- PT420914-T (Rohranschluss AD 6 mm)

Technische Änderungen ohne vorherige Anzeige sind vorbehalten.

Sicherheit

STOP GEFAHR
 Angaben zur Verhütung von Personenschäden jeglicher Art.

! WARNUNG
 Angaben zur Verhütung umfangreicher Sach- und Umweltschäden.

Hand Hinweis
 Angaben zur Handhabung oder Verwendung. Nichtbeachten kann zu Störungen oder geringfügigen Sachschäden führen.

Grundlegende Sicherheitsvermerke

- Beachten Sie beim Umgang mit den verwendeten Prozessmedien die einschlägigen Vorschriften und halten Sie die Schutzmassnahmen ein. Berücksichtigen Sie mögliche Reaktionen zwischen Werkstoffen und Prozessmedien.
- Informieren Sie sich vor Aufnahme der Arbeiten über eine eventuelle Kontamination. Beachten Sie beim Umgang mit kontaminierten Teilen die einschlägigen Vorschriften und halten Sie die Schutzmassnahmen ein.

Geben Sie die Sicherheitsvermerke an alle anderen Benutzer weiter.

Verantwortung und Gewährleistung

Pfeiffer Vacuum übernimmt keine Verantwortung und Gewährleistung, falls der Betreiber oder Drittpersonen

- dieses Dokument missachten
- am Produkt Eingriffe jeglicher Art (Umbauten, Änderungen usw.) vornehmen

Die Verantwortung im Zusammenhang mit den verwendeten Prozessmedien liegt beim Betreiber.

Flanschanschluss

Montage

Hand Hinweis
 Vorsicht: Vakuumkomponente
 Schmutz und Beschädigungen beeinträchtigen die Funktion der Vakuumkomponente.
 Beim Umgang mit Vakuumkomponenten die Regeln in Bezug auf Sauberkeit und Schutz vor Beschädigung beachten.

1 O-Ring einsetzen.

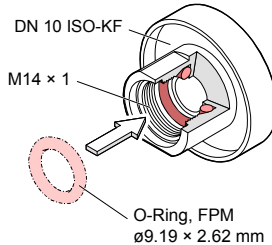

2 Bis zum mechanischen Anschlag anziehen.

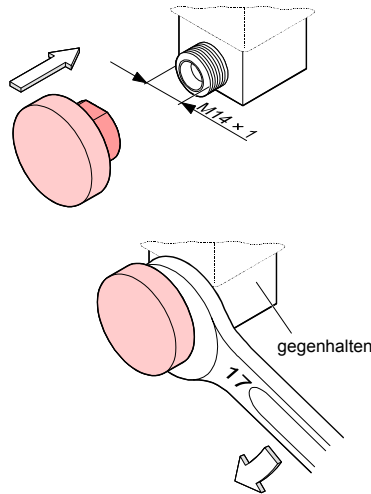

3 Schutzdeckel entfernen und Kleinflanschverbindung anschliessen.

STOP GEFAHR
 Vorsicht: Überdruck im Vakuumssystem > 1 bar
 Unsachgemässes oder ungewolltes Öffnen von Spannelementen kann zu Verletzungen durch herumfliegende Teile und Gesundheitsschäden durch ausströmendes Prozessmedium führen.
 Spannelemente nicht unter Druck öffnen. Spannelemente verwenden, die für Überdruck geeignet sind (z.B. Spannband-Spannringe).

STOP GEFAHR
 Vorsicht: Überdruck im Vakuumssystem > 4 bar
 Bei KF-Flanschverbindungen können elastomere Dichtungen (z.B. O-Ringe) dem Druck nicht mehr standhalten. Dies kann zu Gesundheitsschäden durch ausströmendes Prozessmedium führen.
 O-Ringe mit einem Aussenzentrierung verwenden.

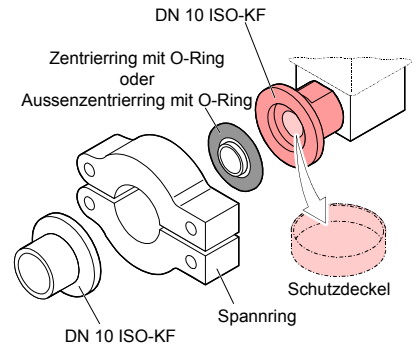

Rohranschlüsse

Erstmontage

Hand Hinweis
 Vorsicht: Vakuumkomponente
 Schmutz und Beschädigungen beeinträchtigen die Funktion der Vakuumkomponente.
 Beim Umgang mit Vakuumkomponenten die Regeln in Bezug auf Sauberkeit und Schutz vor Beschädigung beachten.

1 Rohr nach Bedarf abblenden und entgraten.

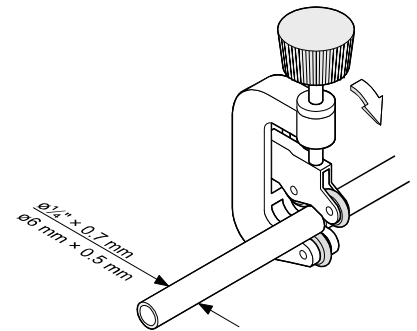

2 Überwurfmutter und Klemmringe auf das Rohr schieben.

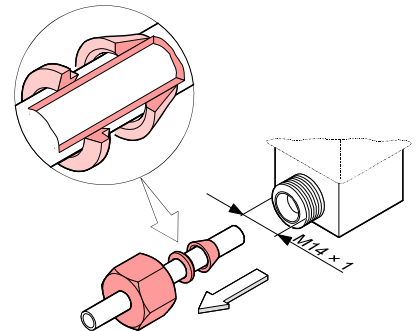

3 Rohr bis zum Anschlag einstecken.

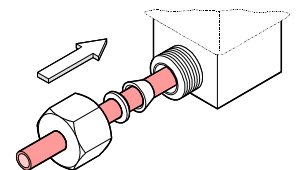

- 4 Klemmringe bis zum Anschlag schieben.

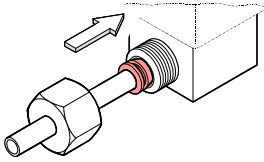

- 5 Überwurfmutter fingerfest anziehen.

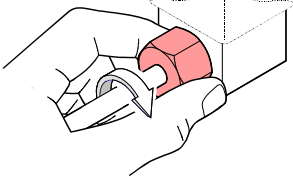

- 6 Überwurfmutter ¼ Umdrehungen (bei Edelstahlrohren) anziehen.

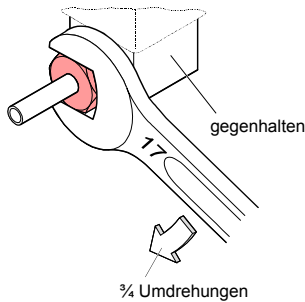

Demontage

STOP! GEFAHR



Vorsicht: Kontaminierte Teile
Kontaminierte Teile können Gesundheits- und Umweltschäden verursachen.
Informieren Sie sich vor Aufnahme der Arbeiten über eine eventuelle Kontamination. Beim Umgang mit kontaminierten Teilen die einschlägigen Vorschriften beachten und die Schutzmassnahmen einhalten.

Hinweis



Vorsicht: Vakuumkomponente
Schmutz und Beschädigungen beeinträchtigen die Funktion der Vakuumkomponente.
Beim Umgang mit Vakuumkomponenten die Regeln in bezug auf Sauberkeit und Schutz vor Beschädigung beachten.

- 1 Überwurfmutter vollständig lösen.

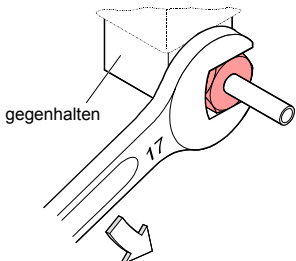

- 2 Rohr vorsichtig herausziehen.

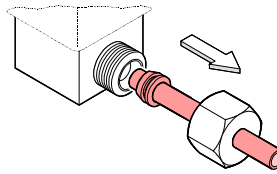

Wiedermontage

Hinweis



Vorsicht: Vakuumkomponente
Schmutz und Beschädigungen beeinträchtigen die Funktion der Vakuumkomponente.
Beim Umgang mit Vakuumkomponenten die Regeln in bezug auf Sauberkeit und Schutz vor Beschädigung beachten.

- 1 Rohr bis zum Anschlag einstecken.

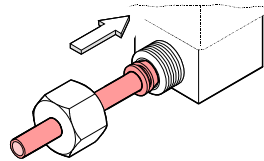

- 2 Überwurfmutter fingerfest anziehen.

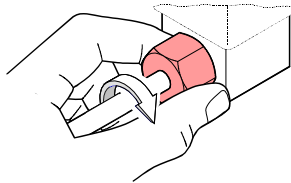

- 3 Überwurfmutter ¼ Umdrehung (bei Edelstahlrohren) anziehen.

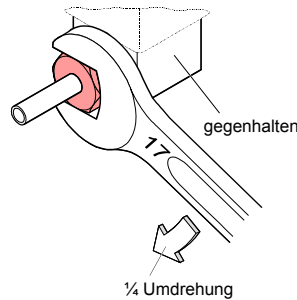

Produkt entsorgen

STOP! GEFAHR



Vorsicht: Kontaminierte Teile
Kontaminierte Teile können Gesundheits- und Umweltschäden verursachen.
Informieren Sie sich vor Aufnahme der Arbeiten über eine eventuelle Kontamination. Beim Umgang mit kontaminierten Teilen die einschlägigen Vorschriften beachten und die Schutzmassnahmen einhalten.

! WARNUNG



Vorsicht: Umweltgefährdende Stoffe
Produkte oder Teile davon (mechanische und Elektrokomponenten, Betriebsmittel usw.) können Umweltschäden verursachen.
Umweltgefährdende Stoffe gemäss den örtlichen Vorschriften entsorgen.

Unterteilen der Bauteile

Nach dem Zerlegen des Produkts sind die Bauteile entsorgungstechnisch in folgende Kategorien zu unterteilen:

- Kontaminierte Bauteile
Kontaminierte Bauteile (radioaktiv, toxisch, ätzend, mikrobiologisch, usw.) müssen entsprechend den länderspezifischen Vorschriften dekontaminiert, entsprechend ihrer Materialart getrennt und entsorgt werden.
- Nicht kontaminierte Bauteile
Diese Bauteile sind entsprechend ihrer Materialart zu trennen und der Wiederverwertung zuzuführen.



Operating Instructions

Adapters M14×1

Flange fitting DN 10 ISO-KF
 Tube fitting OD ¼"
 Tube fitting OD 6 mm

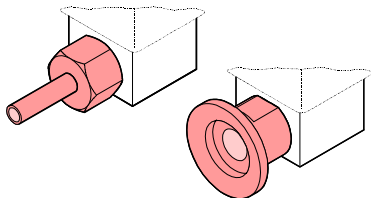

BP 805 049 BN (0003)

Validity

This document applies to products with part number:

- PT420912-T (Flange fitting DN 10 ISO-KF)
- PT420913-T (Tube fitting OD ¼")
- PT420914-T (Tube fitting OD 6 mm)

We reserve the right to make technical changes without prior notice.

Safety

STOP DANGER

Information on preventing any kind of physical injury.

WARNING

Information on preventing extensive equipment and environmental damage.

Note

Information on correct handling or use. Disregard can lead to malfunctions or minor equipment damage.

General Safety Instructions

- Adhere to the applicable regulations and take the necessary precautions for the process media used. Consider possible reactions between the materials and the process media.
- Before beginning to work, find out whether any vacuum components are contaminated. Adhere to the relevant regulations and take the necessary precautions when handling contaminated parts.

Communicate the safety instructions to all other users.

Liability and Warranty

Pfeiffer Vacuum assumes no liability and the warranty becomes null and void if the end-user or third parties

- disregard the information in this document
- make any kind of interventions (modifications, alterations etc.) on the product

The end-user assumes the responsibility in conjunction with the process media used.

Flange Fitting

Installation

Note



Caution: vacuum component
 Dirt and damages impair the function of the vacuum component.
 When handling vacuum components, take appropriate measures to ensure cleanliness and prevent damages.

- 1 Insert the O-ring.

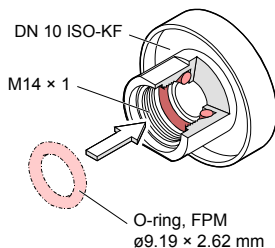

- 2 Tighten until the mechanical stop is reached.

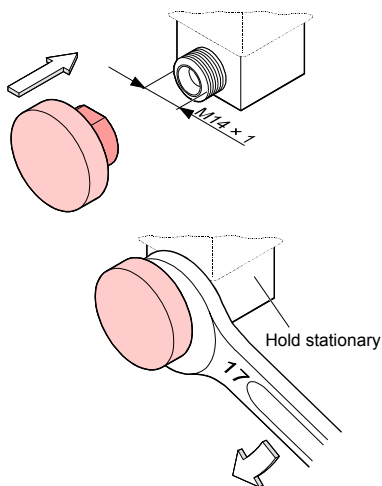

- 3 Remove the protective the cap and connect the small flange fitting.

STOP DANGER



Caution: overpressure in the vacuum system > 1 bar
 If clamps are opened incorrectly or inadvertently, injury can be caused by catapulted parts and your health can get damaged by leaking process media.
 Do not open any clamps while the vacuum system is pressurized. Use the type clamps which are suited to overpressure (e.g. hose clip clamping rings).

STOP DANGER



Caution: overpressure in the vacuum system > 4 bar
 KF flange connections with elastomer seals (e.g. O-rings) cannot withstand such pressures. Process media can thus leak and possibly damage your health.
 Use O-rings provided with an outer centering ring.

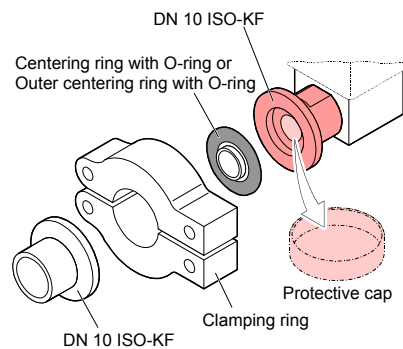

Tube Fittings

Initial Installation

Note



Caution: vacuum component
 Dirt and damages impair the function of the vacuum component.
 When handling vacuum components, take appropriate measures to ensure cleanliness and prevent damages.

- 1 Cut the tube to the required length and remove the burrs.

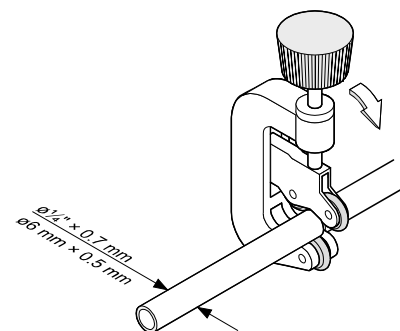

- 2 Slide the union nut and clamping rings over the tube.

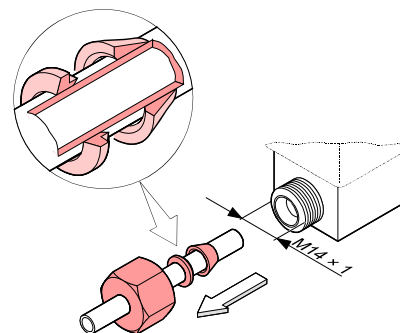

- 3 Insert the tube until the mechanical stop is reached.

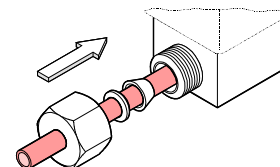

- 4 Slide the clamping rings up to the mechanical stop.

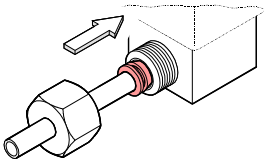

- 5 Tighten the union nut with your fingers.

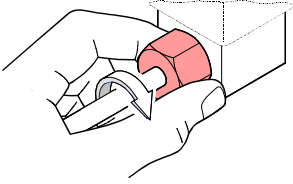

- 6 Tighten the union nut by 3/4 turns (stainless steel tube).

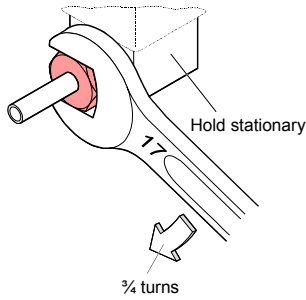

Removal

STOP DANGER

Caution: contaminated parts
Contaminated parts can be detrimental to health and environment.
Before beginning to work, find out whether any parts are contaminated. Adhere to the relevant regulations and take the necessary precautions when handling contaminated parts.

Note

Caution: vacuum component
Dirt and damages impair the function of the vacuum component.
When handling vacuum components, take appropriate measures to ensure cleanliness and prevent damages.

- 1 Loosen the union nut.

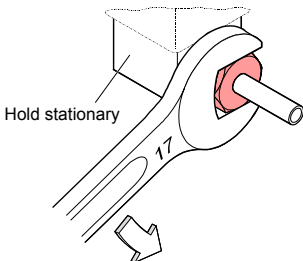

- 2 Carefully pull out the tube.

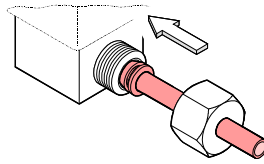

Subsequent Installation

Note

Caution: vacuum component
Dirt and damages impair the function of the vacuum component.
When handling vacuum components, take appropriate measures to ensure cleanliness and prevent damages.

- 1 Insert the tube until the mechanical stop is reached.

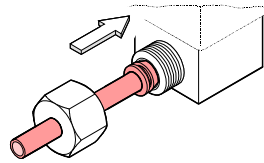

- 2 Tighten the union nut with your fingers.

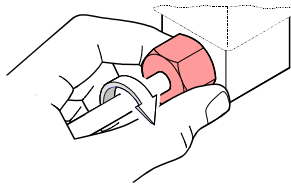

- 3 Tighten the union nut by 1/4 turn (stainless steel tube).

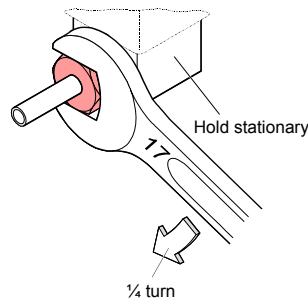

Disposal

STOP DANGER

Caution: contaminated parts
Contaminated parts can be detrimental to health and environment.
Before beginning to work, find out whether any parts are contaminated. Adhere to the relevant regulations and take the necessary precautions when handling contaminated parts.

WARNING

Caution: substances detrimental to the environment
Products or parts thereof (mechanical and electric components, operating fluids etc.) can be detrimental to the environment.
Dispose of such substances in accordance with the relevant local regulations.

Separating the components

After disassembling the product, separate its components according to the following criteria:

- Contaminated components
Contaminated components (radioactive, toxic, caustic, or biological hazard etc.) must be decontaminated in accordance with the relevant national regulations, separated according to their materials, and recycled.
- Other components
Such components must be separated according to their materials and recycled.